

# Airfryer

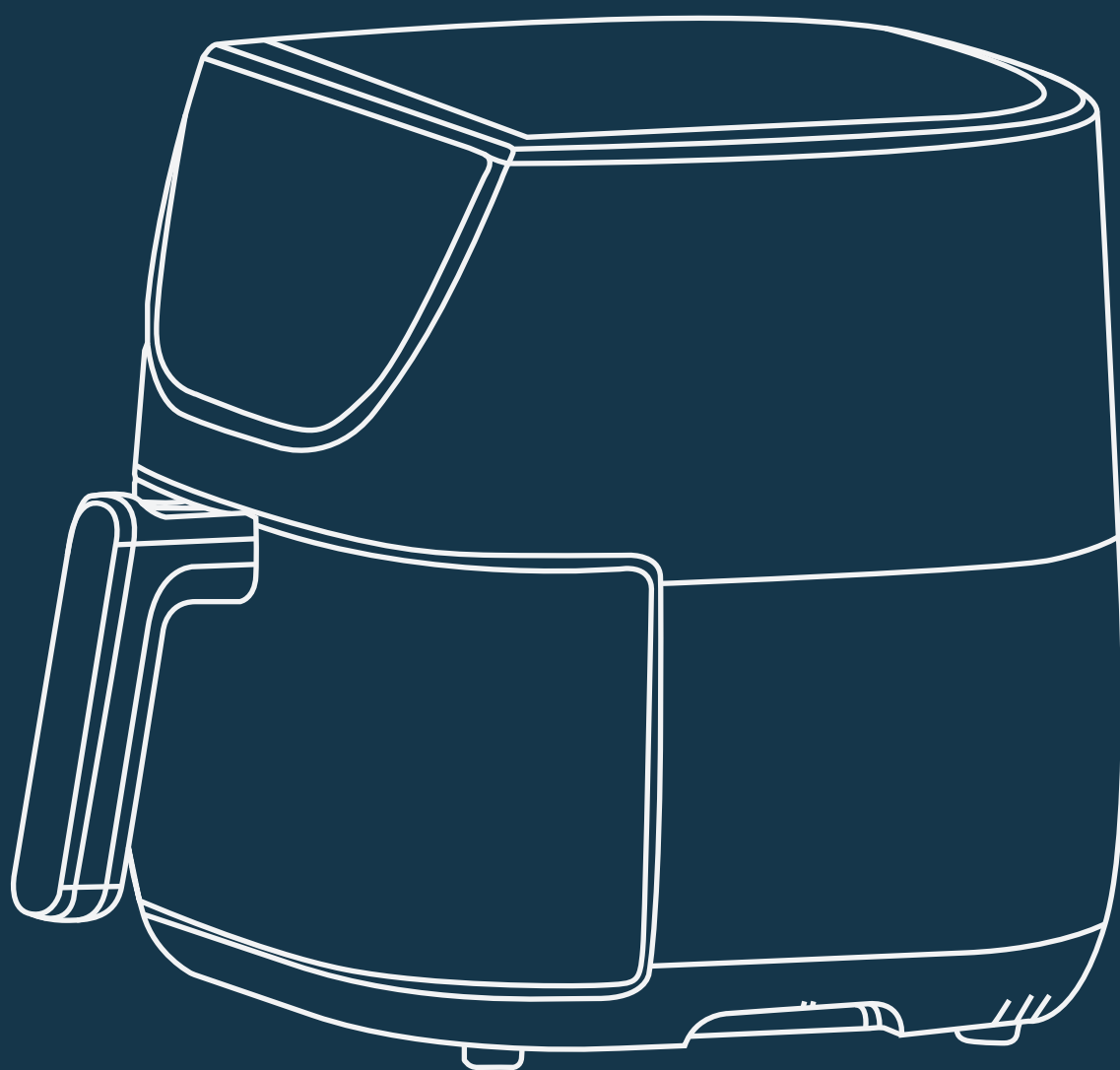

Svensk användarmanual

**iiglo**<sup>®</sup>

# Specifikationer & funktioner:

Volt: 220-240V~,50Hz

Wattal: 1700W

Korgens kapacitet: 5,7L

Temperatur: 80°C–200°C

Timer: 1-60 min

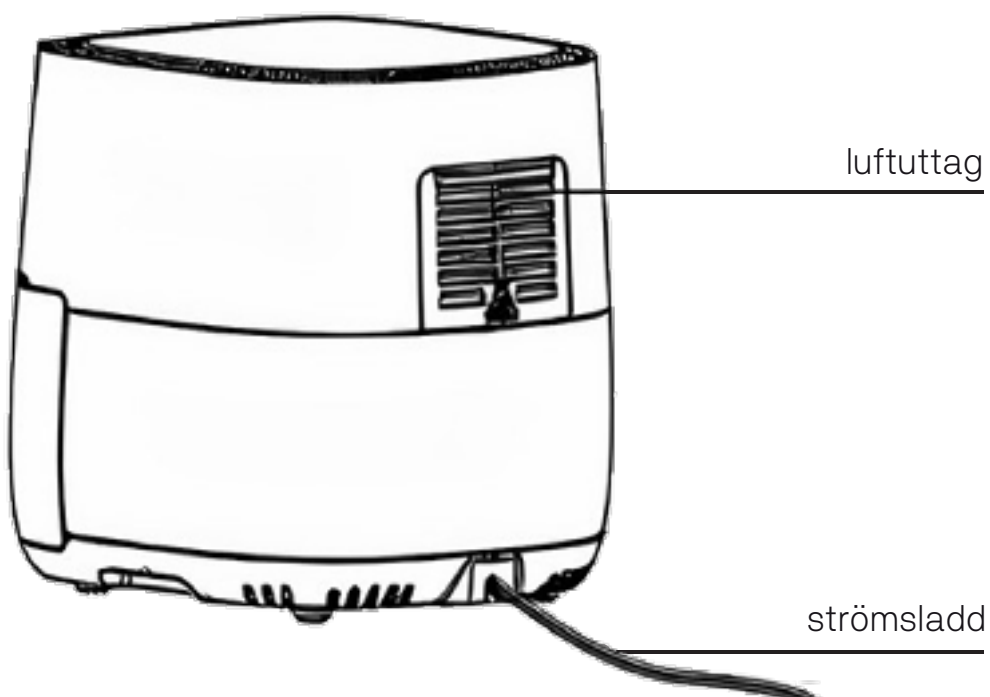
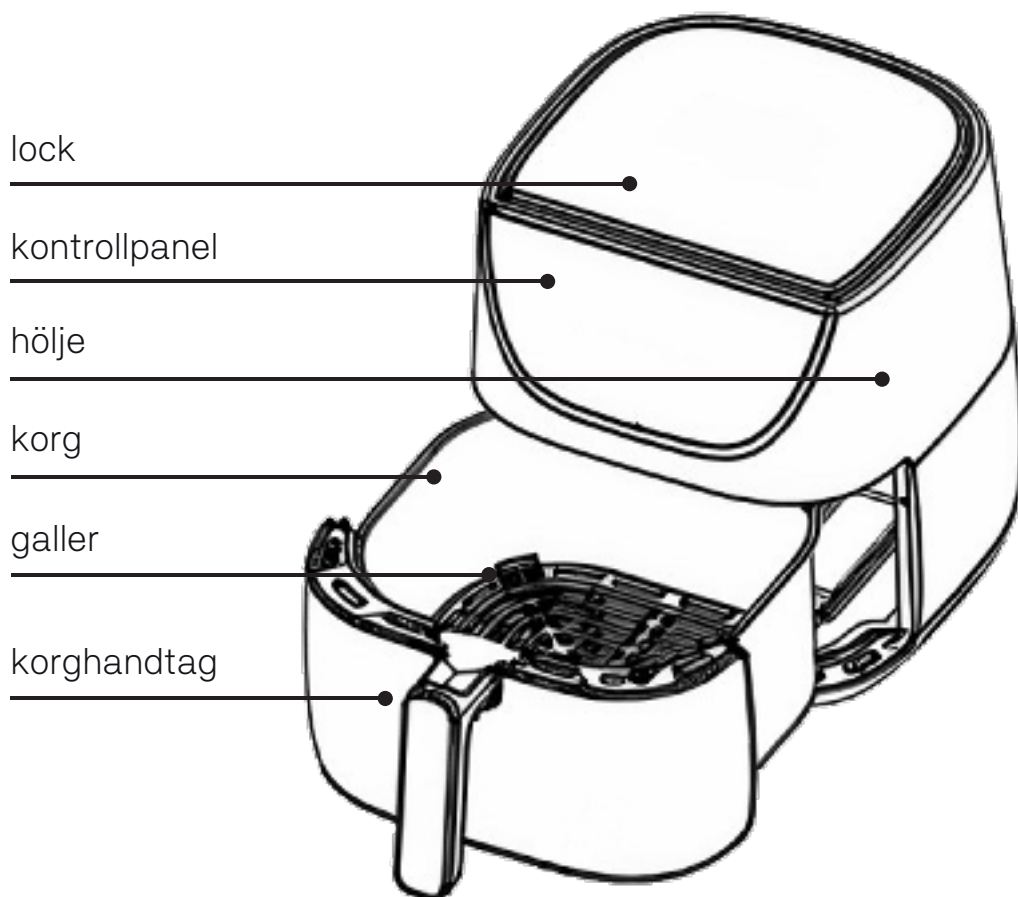

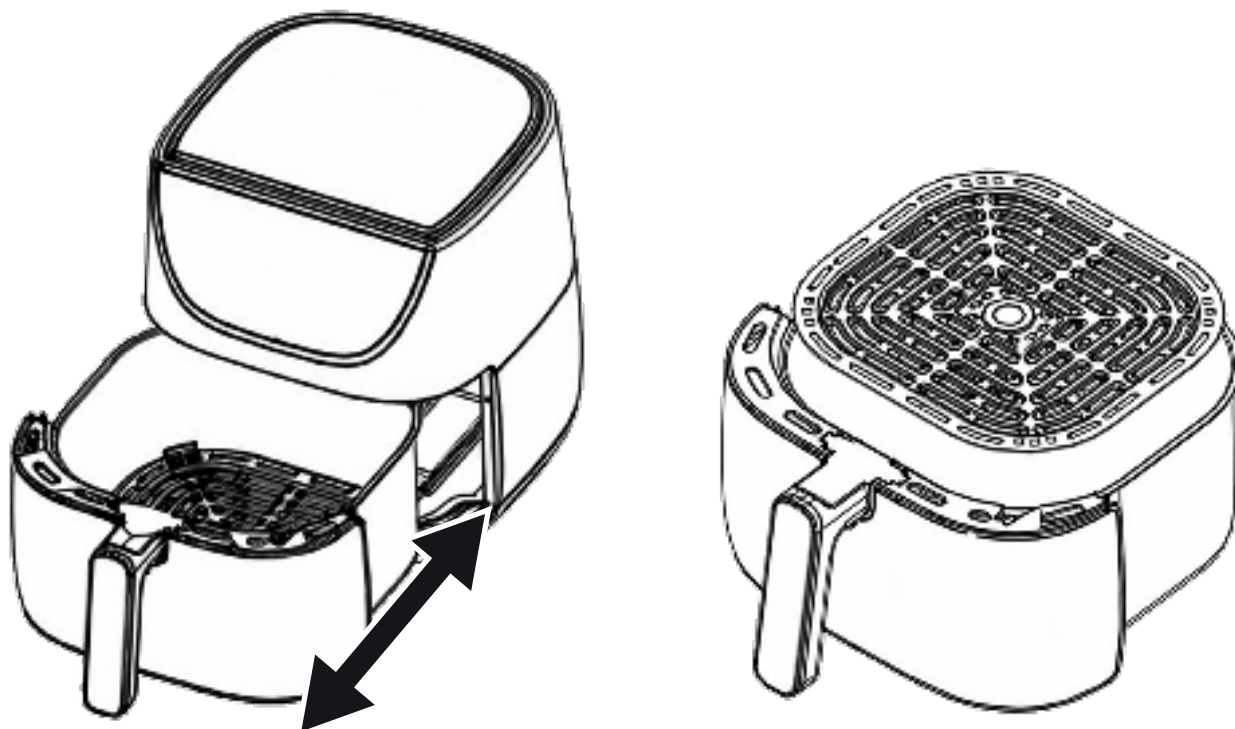

## Viktiga skyddsåtgärder

Vår innovativa varmluftsfrity är utformad för att förenkla din matlagningssupplevelse samtidigt som den främjar hälsosammare måltider. Med sin unika kombination av varmluftscirkulation och en toppgrill låter denna apparat dig tillaga en mängd olika läckra rätter. Dessutom fördelar vår varmluftsfritys värme jämnt från alla håll, vilket eliminerar behovet av överdriven olja i de flesta recept. Säg farväl till feta måltider och hej till skuldfria nöjen med vår exceptionella varmluftsfrity.

Läs noga denna användarmanual och spara den för framtida referens.

### VARNING

- Undvik att sänka ner höljet, elektriska komponenter och värmeelement i vatten eller att skölja dem under kranen.
- Se till att vätskor inte kommer in i apparaten för att undvika elektriska stötar och kortslutning.
- Förvara alla ingredienser i korgen och se till att de inte kommer i kontakt med värmeelementen.
- Täck inte över luftutloppet när apparaten används.
- Att fylla korgen med olja kan utgöra en brandrisk.

## VARNING

- Rör inte apparatens insida medan den är igång.
- Denna apparat är inte avsedd att användas av individer (inklusive barn) med nedsatt fysisk, sensorisk eller mental förmåga eller de som saknar erfarenhet och kunskap, såvida de inte övervakas eller instrueras av en ansvarig person angående användningen.
- Kontrollera att den angivna spänningen på apparaten överensstämmer med den lokala nätspänningen.
- Använd inte apparaten om kontakten, sladden eller andra delar är skadade.
- Sök endast hjälp från auktoriserad personal för att byta ut eller reparera en skadad sladd.
- Håll sladden borta från heta ytor.
- Undvik att koppla in apparaten eller använda kontrollpanelen med blöta händer.
- Se till att det finns minst 10 cm fritt utrymme på baksidan, sidorna och ovanför apparaten. Placera inte apparaten mot en vägg eller andra apparater och lägg inte föremål ovanpå den.
- Observera att ytor kan bli varma under användning.
- Använd endast apparaten för dess avsedda ändamål enligt beskrivningen i denna bruksanvisning.
- Lämna inte apparaten utan uppsikt när den används.
- Var försiktig när het ånga släpps ut genom luftutloppsöppningarna under fritering. Håll ett säkert avstånd från luftutloppsöppningarna och var uppmärksam på varm ånga och luft när du tar ut korgen från apparaten.
- Om du ser mörk rök komma från apparaten, koppla omedelbart ur den och vänta tills rökbildningen upphör innan du tar bort korgen.

Kom ihåg att följa dessa instruktioner noggrant för att säkerställa trygg och optimal användning av apparaten.

OBS!

- Se till att apparaten placeras på en horisontell, jämn och stabil yta.
- Kom alltid ihåg att koppla ur apparaten när den inte används.
- Denna apparat är endast avsedd för hushållsbruk inomhus. Den är inte lämplig eller säker att använda i miljöer som personalkök, hotell, motell och andra miljöer utanför privata bostäder.
- Felaktig användning av apparaten eller att inte följa bruksanvisningen ogiltigförklarar garantin, och vi kan inte hållas ansvariga för eventuella skador.
- Låt apparaten svalna i cirka 30 minuter innan du hanterar eller rengör den på ett säkert sätt.

Följ dessa varningsriktlinjer för att säkerställa trygg och korrekt användning av apparaten.

Automatisk avstängning:

Denna apparat är utrustad med en timer som, när den når 0, gör ljud ifrån sig och automatiskt stänger av apparaten. För att manuellt stänga av apparaten, vrid timerknappen moturs till 0.

## Före första användningen

1. Ta försiktigt bort allt förpackningsmaterial från apparaten.
2. Ta bort alla klistermärken och etiketter som sitter på apparaten.
3. Rengör korgen och gallret noggrant med varmt vatten, en liten mängd diskmedel och en icke-slipande svamp.
4. Torka av apparatens inre och yttre ytor med en fuktig trasa.
5. Se till att apparaten är placerad på en stabil, horisontell och jämn yta.  
Obs! Placera inte apparaten på icke-värmebeständiga ytor

Viktig anmärkning: Denna oljefria fritös fungerar genom att använda varmluftscirkulation. Vänligen fyll inte korgen med olja eller stekfett, eftersom den är speciellt utformad för oljefri matlagning.

## Förberedelse för användning

1. Se till att apparaten är placerad på en stabil, horisontell och jämn yta.  
Obs! Placera inte apparaten på icke-värmebeständiga ytor.
2. Sätt i gallret i korgen.
3. Dra försiktigt ut sladden från förvaringsfacket på apparatens undersida.

Viktiga anmärkningar:

Fyll inte korgen med olja eller annan vätska eftersom denna apparat är speciellt utformad för oljefri matlagning.

Undvik att placera några föremål ovanpå apparaten, eftersom de kan störa luftflödet och påverka resultatet.

# Användning av apparaten

Varmlufts-fritösen kan tillaga ett brett utbud av ingredienser. Det medföljande recepthäftet hjälper dig att bekanta dig med apparaten.

1. Sätt i strömkontakten.

2. Dra försiktigt ut korgen från varmlufts-fritösen.

3. Lägg ingredienserna i korgen.

Obs! Var noga med att inte överskrida MAX-indikatorn (se avsnittet "Inställningar" i denna manual) eftersom detta kan påverka kvaliteten på maten.

4. Skjut tillbaka korgen i varmlufts-fritösen.

Viktigt: Rikta in pannan med riktlinjerna i fritösen. Använd aldrig pannan utan korgen inuti.

Varning: Vidrör inte korgen under och efter användning eftersom den blir mycket varm. Håll endast korgen i handtaget.

5. Bestäm den nödvändiga beredningstiden för ingrediensen (se avsnittet "Inställningar" i denna manual).

Om apparaten är kall, lägg till 3 minuter på tillagningstiden.

Obs! Om så önskas kan du förhandsvärma apparaten utan några ingredienser inuti. Fyll sedan korgen och ställ in timern på önskad tillagningstid.

a. Timern börjar räkna ned den inställda tillagningstiden.

b. Överskottsolja från ingredienserna samlas upp längst ner i korgen.

7. Vissa ingredienser kan behöva skakas halvvägs under beredningstiden (se avsnittet "Inställningar" i denna manual). För att skaka ingredienserna, dra ut korgen ur apparaten i handtaget och skaka den. Skjut sedan tillbaka korgen i fritösen.

Tips: Om du ställer in timern på halva tillagningstiden kommer du att höra timern som indikerar när du behöver skaka ingredienserna. Kom dock ihåg att ställa in timern igen för den återstående tiden efter skakning.

8. När du hör timern betyder det att den inställda tiden har avslutats. Dra ut korgen ur apparaten och placera den på en värmebeständig yta.

Obs! Du kan också stänga av apparaten manuellt genom att trycka på "Power"-knappen i 0,5 sekunder.

# Instruktioner för kontrollpanelen

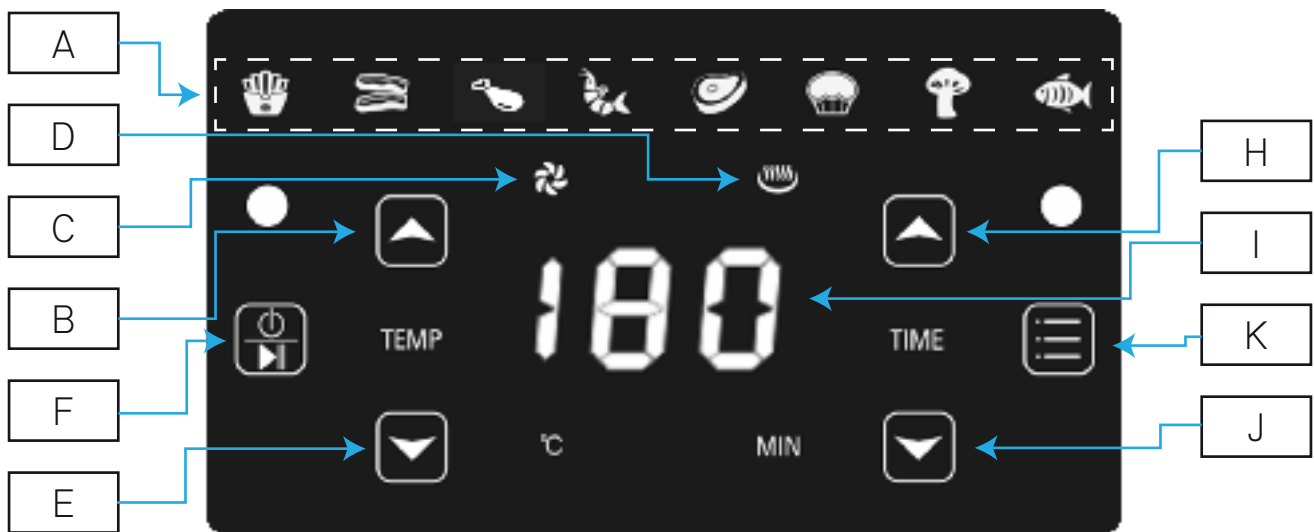

Sätt i korgen med galler i apparaten och anslut den. Strömlampan tänds.

Tryck på "A. Power"-knappen för att sätta på apparaten. Du kommer att höra en ton och skärmen visar 15MIN och blinkar.

Tryck på "K. Menu"-knappen för att växla mellan förinställda lägen som visas på "A. Menu Display". När du har valt önskat förinställt läge, tryck på "F. Start/Pause" för att starta luftfriteringen. "I. Temp/Time Display" visar inställd tid och temperatur. "C. Fan Status" och "D. Heating Status" tänds när luftfritösen används.

Tryck på "H." (+) eller "J." (-) för att justera friteringstiden. Tiden kan ändras i steg om 1 minut inom intervallet 1-60 minuter.

Tryck på "B." (+) eller "E." (-) för att ändra temperaturen. Temperaturen kan ändras i steg om 5°C inom intervallet 80-200°C.

När du trycker på "F. Start/Pause"-knappen kommer värmeelementen och fläkten att slås på.

När timern är inställd kommer du att höra en ton. Temperaturen kommer att visas som initialt inställd och timern visar "00". Efter 20 sekunder stängs displayen av automatiskt.

Om du trycker på "F. Start/Pause"-knappen igen stängs värmeelementen och fläkten av. "C. Fan Status" och "D. Heating Status"-lamporna slocknar.



# Inställningar

Tabellen nedan visar grundläggande inställningar för olika ingredienser. Observera att dessa inställningar är allmänna indikationer och att de optimala inställningarna kan variera beroende på ingrediensernas ursprung, storlek, form och märke. Apparatens Rapid Air-teknik tillåter korta avbrott under varmluftsfriteringen utan att nämnvärt påverka tillagningsprocessen.

Du kan också använda varmluftsfritysen för att värma upp mat – ställ in temperaturen på 150°C i upp till 10 minuter.

Experimentera gärna med inställningarna och justera dem baserat på dina preferenser och egenskaperna hos dina ingredienser.

	Min-maks mängd (g)	Tid (min.)	Temperatur (°C)	Skaka	Övrig information
Potatis & pommes					
Tunna frysta pommes	300-400	15-20	200	Skaka	
Tjocka frysta pommes	300-400	20-25	200	Skaka	
Potatisgratäng	500	20-25	190	Skaka	
Kött & fågel					
Stek	100-500	15-20	180		
Fläskkotletter	100-500	15-20	180		
Hamburgare	100-500	15-20	180		
Korvrullar	100-500	13-15	190		
Kycklingklubbor	100-500	15-22	200		
Kycklingbröst	100-500	15-20	180		
Snacks					
Vårullar	100-400	8-10	190	Skaka	Använd ungsklara
Frysta chicken nuggets	100-500	10-15	190	Skaka	Använd ungsklara
Frysta fiskpinnar	100-400	15-20	200		Använd ungsklara
Frysta mozarellasticks	100-400	8-10	180		Använd ungsklara
Stoppade grönsaker	100-400	10-15	160		
Bakning					
Kaka	300	10-15	180		Använd bakform
Quiche	400	20-22	180		Använd bakform
Muffins	300	15-18	190		Använd bakform
Söta snacks	400	20	180		Använd bakform

# Rengöring

För att säkerställa din apparats renlighet och långa livslängd är det viktigt att rengöra den noggrant efter varje användning. Följ dessa steg för korrekt rengöring:

1. Koppla bort apparaten från eluttaget och låt den svalna helt. Att ta bort korgen kan hjälpa till att påskynda nedkylningsprocessen.
2. Använd en fuktig trasa för att torka av apparatens utsida. Undvik att använda slipande material som kan repa eller skada ytan.
3. Om det finns matrester i korgen eller på gallret, fyll korgen med varmt vatten och lite diskmedel. Låt stå i ca. 10 minuter för att lossa smutsen för enklare rengöring.
4. Skrubba försiktigt med en icke-slipande svamp för att rengöra insidan av korgen. Var försiktig så att du inte skadar korgens ytbeläggning.
5. Använd en rengöringsborste för att ta bort eventuella matrester från värmeelementet. Att hålla värmeelementet rent säkerställer korrekt funktion och undviker eventuella lukter eller rökbildning vid framtida användning.

# Problemlösning

Problem	Möjlig orsak	Lösning
Luftfritösen fungerar inte	Apparaten är inte ansluten.	Sätt i kontakten i ett uttag.
	Du har inte ställt in timern.	Vrid timern till önskad tillagningstid för att slå på apparaten.
Ingredienser stekta med luftfritösen är inte färdiga	Mängden ingredienser i korgen är för stor.	Lägg mindre satser av ingredienser i korgen. Mindre partier steks jämnare.
	Den inställda temperaturen är för låg.	Vrid temperaturkontrollen till önskad temperaturinställning (se avsnittet "inställningar" i kapitlet "Användning av apparaten").
	Tillagningstiden är för kort.	Vrid timern till önskad tillagningstid (se avsnittet "Inställningar" i kapitlet "Användning av apparaten").
Ingredienserna steks ojämnt i fritösen.	Vissa typer av ingredienser måste skakas halvvägs genom tillagningstiden.	Ingredienser som ligger ovanpå eller tvärs över varandra (t.ex. pommes frites) måste skakas halvvägs genom tillagningen. Se avsnittet "Inställningar" i kapitlet "Användning av apparaten".
Friterade snacks är inte krispiga när de kommer ut ur fritösen.	Du använde en typ av snacks som är avsedd att tillagas i en traditionell fritös.	Använd ugnssnacks eller pensla lätt lite olja på snacksen för ett krispigare resultat.
	Korgen är inte placerad i pannan på rätt sätt.	Tryck ner korgen i pannan tills du hör ett klick.
Vit rök kommer ut ur apparaten.	Du tillagar feta ingredienser.	När du friterar feta ingredienser i luftfritösen kommer en stor mängd olja att läcka in i pannan. Oljan ger ifrån sig vit rök och pannan kan värmas upp mer än vanligt. Detta påverkar inte apparaten eller slutresultatet.
	Pannan innehåller fortfarande fettrester från tidigare användning.	Vit rök orsakas av att fett värms upp i pannan. Se till att du rengör pannan ordentligt efter varje användning.
Färska pommes friteras ojämnt i luftfritösen.	Du använde inte rätt potatissort.	Använd färskpotatis och se till att den håller sig fast under friteringen.
	Du sköljde inte potatisstavarna ordentligt innan du friterade dem.	Skölj potatisstavarna ordentligt för att få bort stärkelse från utsidan av dem.
Färska pommes är inte krispiga när de tas ut ur luftfritösen.	Pommes knaprighet beror på mängden olja och vatten i pommes fritesen.	Se till att du torkar potatisstavarna ordentligt innan du tillsätter oljan.
		Skär potatisstavarna mindre för ett krispigare resultat.
		Tillsätt lite mer olja för ett krispigare resultat.



Sort as  
cardboard and  
plastic

Imported by iiglo | Østre Kullerød 4,  
N-3241 Sandefjord, Norway  
[www.iiglo.com](http://www.iiglo.com) | Made in China

**iiglo**<sup>®</sup>

## Användning av apparaten

9. Kontrollera om ingredienserna är klara. Om ingredienserna ännu inte är helt kokta, skjut bara tillbaka korgen i apparaten och ställ in timern på några extra minuter.

10. För att ta bort ingredienser, dra ut korgen ur varmluftsfritysen och placera den på en värmebeständig yta. Tryck på frigöringsknappen på handtaget och lyft upp gallret.

Obs! Vänd inte korgen upp och ner, eftersom all överflödigt olja som samlas på botten kan läcka ut på ingredienserna.

Varning: Korgen, liksom ingredienserna inuti fritysen, blir varma. Dessutom kan det komma het ånga från korgen.

11. Töm korgen i en skål eller på en tallrik.

12. När en sats ingredienser är klar, är varmluftsfritysen omedelbart redo att tillaga ytterligare en sats.